

1. 仕様 (MILLAC 33T)

1-1. 機械仕様

項目			仕様
容量	最大加工径×長さ	mm	φ250×220
	最大積載質量	kg	200(チャック含む)
	床面からの芯高さ	mm	900
	振り	mm	φ460
L 主軸	L 主軸端形状	mm	φ140 フラット
	L 主軸軸受内径	mm	φ80
	L 主軸出力(連続/短時間)	kW	AC 11/15
	L 主軸回転速度	min ⁻¹	60~6,000
M 主軸	M 主軸端形状		MAS403-BT40
	工具プルスタッド		MAS407-P40T-I
	M 主軸軸受内径	mm	φ60
	M 主軸出力(連続/短時間)	kW	AC 11/15
	M 主軸回転速度	min ⁻¹	120~12,000
移動量	X 軸方向(左右)移動量	mm	340
	Y 軸方向(前後)移動量	mm	300(+150:ATC 用)
	Z 軸方向(上下)移動量	mm	350
送り	早送り	mm/min	40,000(X,Y,Z)
	切削送り	mm/min	1~10,000
大きさ	機台大きさ	mm	1,000×3,010
	機台高さ	mm	2,766
	機台質量	kg	6,000
	切削油タンク容量	L	200
電源	電源電力	kVA	48
	電源電圧	V	AC200/220
	電源周波数	Hz	50/60

1-2. ATC仕様			
工具シャンク		MAS403-BT40	
工具プルスタッド		MAS407-P40T-I	
工具選択方式		メモリランダム	
工具収納本数	本	16	
工具最大径	mm	φ120	
工具最大長さ	mm	300	
工具最大質量	kg	5	
工具交換時間	sec	TOOL to TOOL	1.4(工具重量 5kg×2本)
		CHIP to CHIP	3.5 (JIS 測定方法)
マガジン回転駆動用モータ	kW	1.0	
ATC アーム回転駆動用モータ	kW	0.75	
1-3. 使用油圧			
使用圧力	MPa	3.5	
油圧ポンプ用モータ	kW	1.5	
タンク容量	L	20	
1-4. 使用空気圧			
空気圧源圧力	MPa	0.4~0.5	
空気圧源流量	L/min	※注2) 250	

※ 注1) 機械は、日々改良していますので、予告なくデザイン、仕様等を変更する場合がありますのでご了承ください。

注2) 所要床面の大きさについては、操作盤の操作領域、特別付属品の取付寸法、メンテナンス領域は含んでいません。

注3) 本機のエア取入口は、Rc 3/8 のメス型です。

最大エア消費量は、下記の通りになります。

標準仕様の場合 …… 2次圧 0.5MPa (5kg/cm²) に対して約 250L/min です。
[2.2kW (3.7馬力) 以上のコンプレッサが必要]

特殊仕様の場合 …… 2次圧 0.5MPa (5kg/cm²) に対して約 450L/min です。
(切粉エアブロー等) [3.7kW (5馬力) 以上のコンプレッサが必要]

2. 外観図及び主要寸法

2-1. 外観図

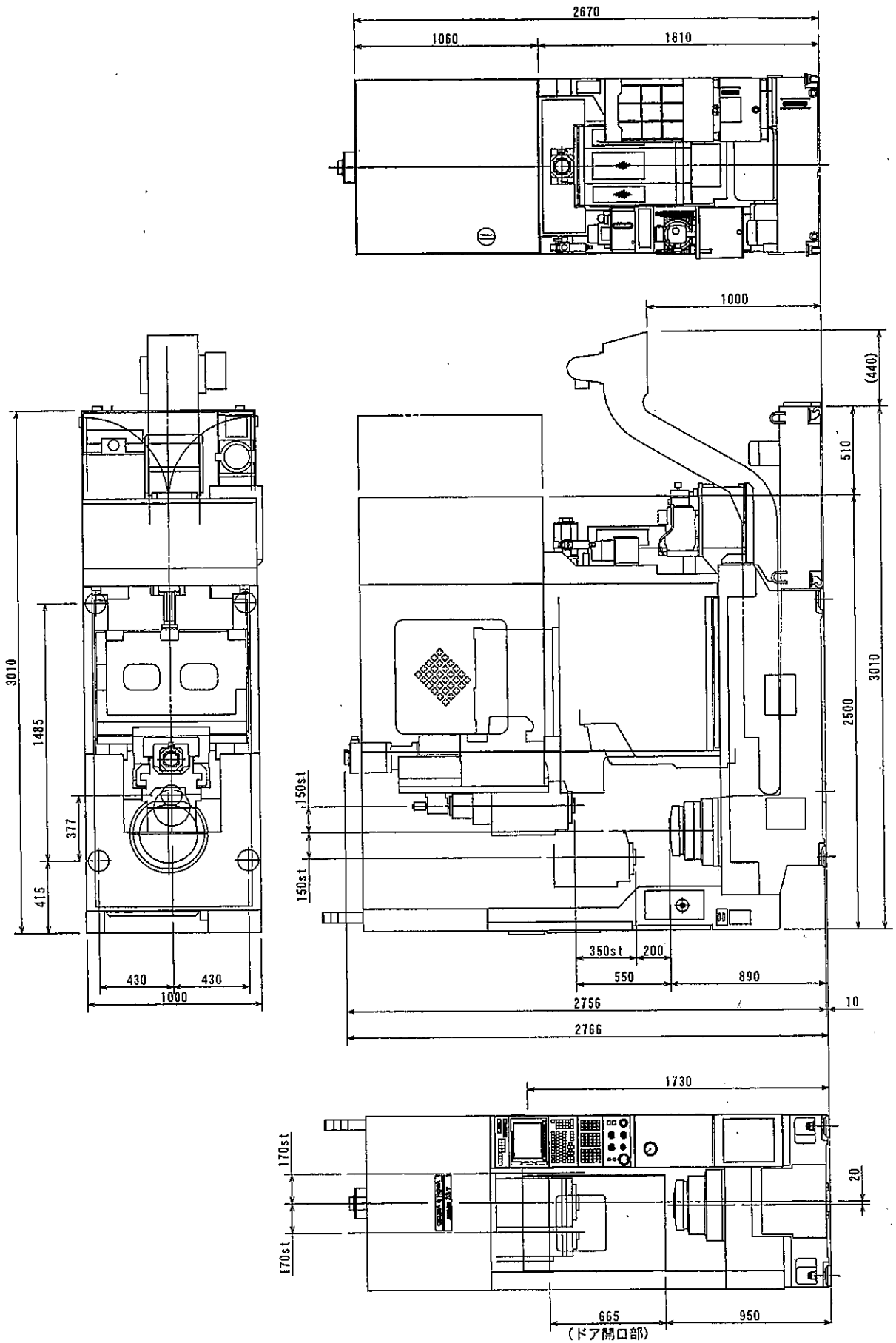

2-2. 各軸の移動範囲図

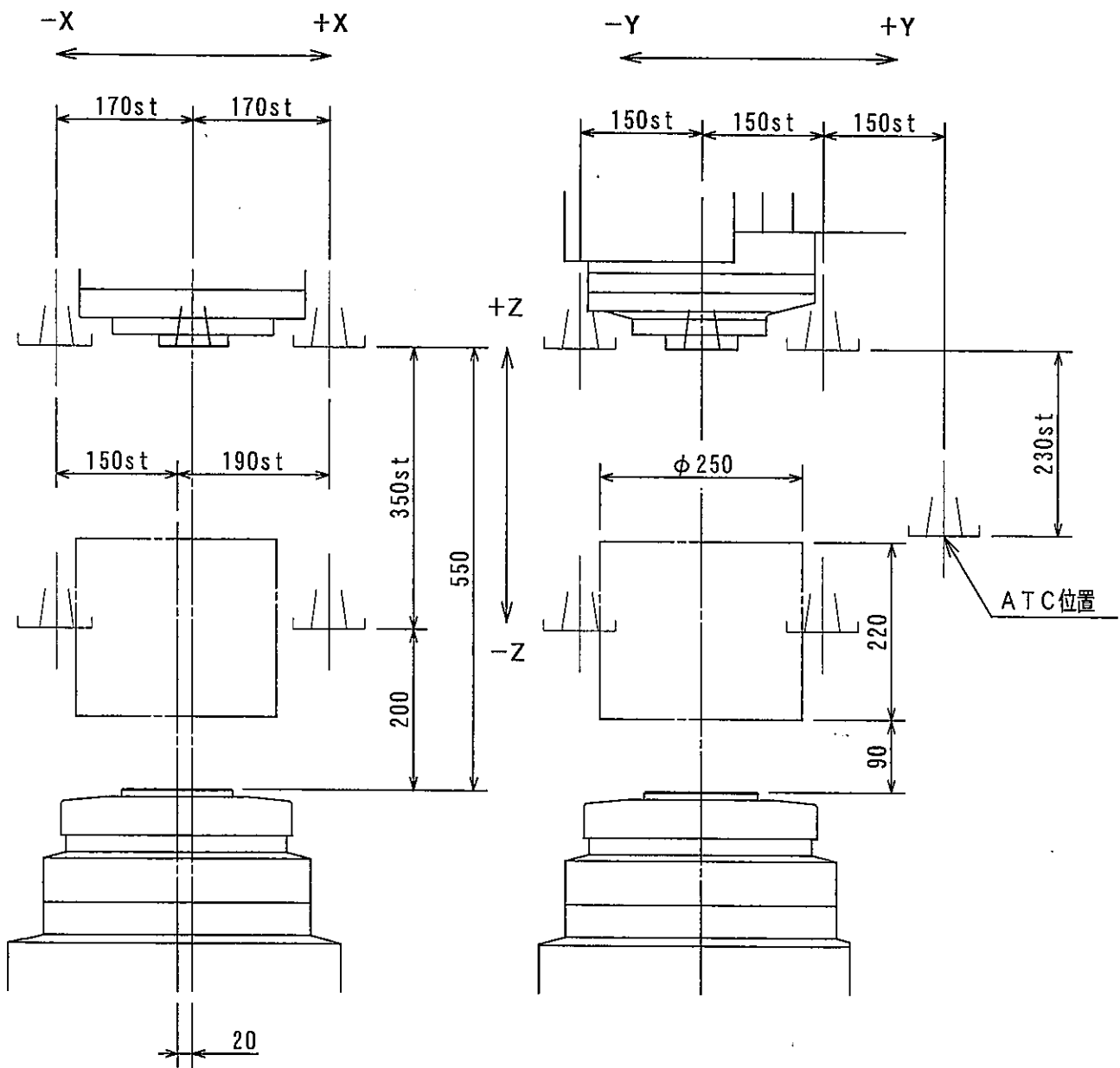

正面図

右側面図